

BANDELOSEUSE SEMI-AUTOMATIQUE

SPINNY S 140



EFFE 3TI
PACKAGING TECHNOLOGIES
Your Products, Our Care

PACKAGING
TECHNOLOGIES
MADE IN ITALY

SPINNY
S 140



MACHINE D'EMBALLAGE FLEXIBLE ET ENTIÈREMENT PERSONNALISABLE PARFAIT POUR PETITES ET MOYENNES ENTREPRISES

CARACTÉRISTIQUES PRINCIPALES

Spinny S140 est disponible dans les deux versions PLUS, avec tension du film par frein mécanique et ADVANCED, avec tension du film par frein électromagnétique.

- > Le modèle standard, avec diamètre de 1500 mm, est conçu pour envelopper des palettes avec du film étirable, ayant des dimensions jusqu'à 1200 mm (L) x 800 mm (L), et une capacité de charge jusqu'à 1200 kg.
- > Les tableaux tournantes avec diamètre de 1650 mm, 1800 mm, 2200 mm et 2480 mm ont des capacités de charge jusqu'à 2000 kg.
- > Disponible le tableau tournante avec diamètre de 1500 mm et capacités de charge jusqu'à 2000 kg.
- > La colonne est disponible pour emballer des palettes avec des hauteurs jusqu'à 2100 mm. Optionales 2600 mm ou 3100 mm.
- > La vitesse de rotation du tableau est réglée par variateur (rotation de 5 à 12 tours/min.).



VERSION PLUS

Tous les modèles de SPINNY S140 PLUS sont équipés d'un **FREIN MÉCANIQUE** pour l'étirage du film.
Diamètre bobine jusqu'à 250 mm.



VERSION ADVANCED

Tous les modèles de SPINNY S140 ADVANCED sont équipés d'un **FREIN ÉLECTROMAGNÉTIQUE** pour l'étirage du film.
Diamètre bobine jusqu'à 250 mm.



Pour une sécurité accrue, nous avons délibérément placé le chariot porte-bobine sur le côté opposé du panneau de commande pour prévenir l'opérateur de se trouver dans le voisinage d'un corps en mouvement.

AMÉLIORE L'EFFICACITÉ DE L'ENTREPRISE



POURQUOI SPINNY S140?

- > Emballage parfait et uniforme de toutes les palettes
- > Stabilité de la palette assurée pour le transport
- > Protection des produits sur palettes assurée
- > Il améliore l'image du produit par rapport à l'emballage manuel
- > Maintenance minimale requise
- > Installation et utilisation extrêmement faciles
- > Documentation complète dans la langue du client
- > Garantie jusqu'à 3 ans
- > Plus de 20 ans d'expérience dans la conception et la fabrication de machines et lignes d'emballage

Grâce à une installation rapide et une facilité d'utilisation, SPINNY S140 est une machine d'emballage de palettes qui peut immédiatement améliorer l'efficacité de la logistique de l'entreprise. Éliminez les opérations d'emballage manuel ennuyeuses, coûteuses et souvent dangereuses, avec SPINNY S140 vous atteignez immédiatement un niveau très élevé d'emballage et de stabilisation des produits sur des palettes.

eclectic SPINNY **POSSIBILITÉS ILLIMITÉES**

Spinny S140 est une machine flexible et facile à personnaliser pour répondre aux besoins les plus variés. Versions pour FLORICULTURE (chariots), avec entrée de transpalette, avec presse supérieure pneumatique ou motorisée, avec table double, en acier inoxydable, avec panneau SMART TOUCH - 4 programmes, ... ne sont que quelques-unes des variantes disponibles.

CONTACTEZ-NOUS POUR EN SAVOIR PLUS!



Chez EFFE3ti, nous nous soucions beaucoup de l'innovation et nous nous engageons dans le développement continu des produits. La sécurité est une priorité donc tous les modèles SPINNY S140 sont conformes à la directive machines applicable: garantie de production conforme aux exigences de santé, sécurité et environnement.

SPINNY S140 est un produit italien produit en Italie.

DONNÉES TECHNIQUES SPINNY S140

- > Diamètre tableau tournante 1500 mm charge 1200 kg
- > Distance entre colonne et tableau 500 mm
- > Hauteur de banderolage jusqu'à 2100 mm détecté par photocellule
- > Programmation séparée des tours de renforcement hauts et bas
- > Rotation réglée par variateur de 5 à 12 tours/min.
- > Position d'arrêt du plateau contrôlée par un capteur
- > Vitesse variable du chariot personnalisé
- > Tours hautes e basses programmable séparément
- > Système anti-chute sur le chariot porte-bobine
- > Panneau de commande électronique avec cycle simple, double, avec coiffe et manuel
- > Arrête manuel du chariot porte-bobine pour des enveloppements de renfort

ALIMENTATION ÉLECTRIQUE

- > Tension: 230 V monophasées
Sur demande: 400 à 415 V AC \pm 10%
- > Fréquence: 50 Hz
- > Puissance installée: 0.7 kW
- > Courant auxiliaire: 24 V DC

CARACTÉRISTIQUES DU FILM ÉTIRABLE (LLDPE) ET BOBINE

- > Épaisseur: 12 \div 23 μ m
- > Épaisseur suggéré: 20 μ m
- > Diamètre interne bobine: 76 mm
- > Hauteur: 500 mm
- > Poids max bobine: 16 kg
- > Diamètre max bobine: 250 mm

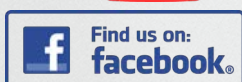
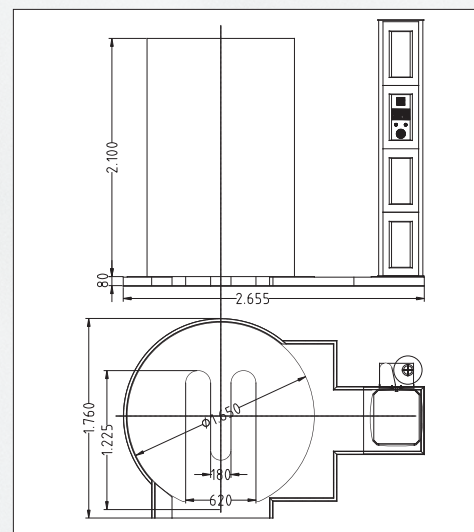
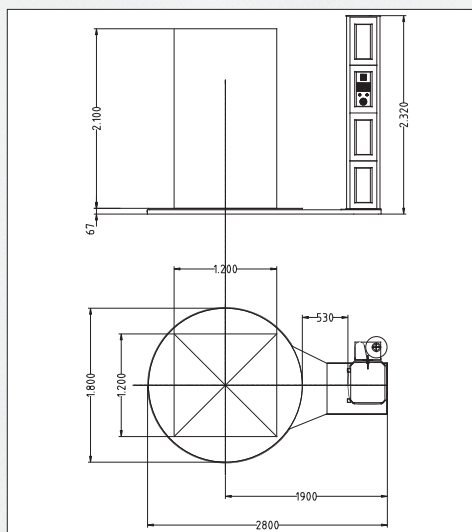
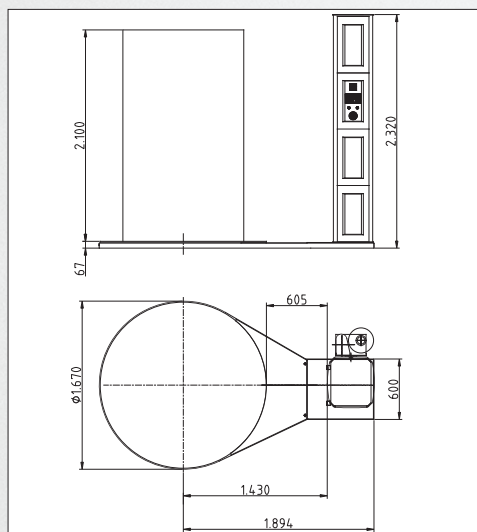
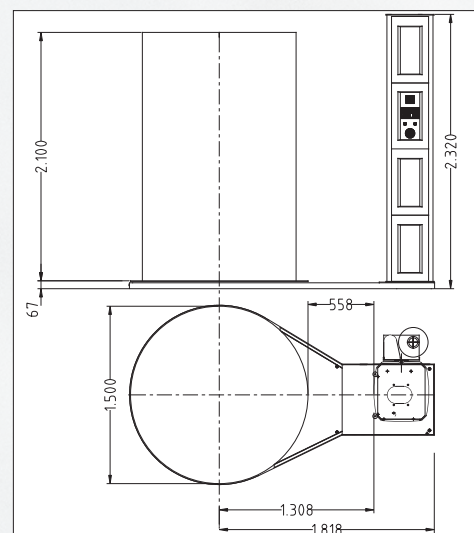

www.effe3ti.com

www.youtube.com/effe3ti

www.facebook.com/effe3ti

linkedin.com/company/effe3ti-srl

