

Découvrez le **NOUVEAU**

## LM100

Le LM100 (LogisticsMover) est spécialement conçu pour déplacer des rolls et des chariots dans des espaces restreints avec beaucoup de passage. Ce tracteur pousseur est la solution idéale pour les opérateurs qui ont besoin de pousser et tirer leurs charges dans des lieux très fréquentés en toute sécurité et efficacité.



## Caractéristiques principales

### Sécurité

- Bouton anti-écrasement et avertisseur sonore.
- Arrêt automatique lorsque les commandes sont relâchées
- Attelage hydraulique pour une sécurité maximale

### Performance

- Deux moteurs puissants pour une répartition égale de la puissance
- Angle de braquage de 180° pour des mouvements précis
- Déplacement de charges jusqu'à 1000 kg sur roues et jusqu'à 4000 kg sur rails

### Qualité

- Batterie à haute performance
- Pneus anti-crevaisson et non marquants
- Châssis en acier tubulaire et indice IP44

### Puissance

- Batterie interchangeable pour un usage 24h/24 et 7j/7 avec charge rapide
- Affichage de niveau de charge en temps réel
- L'interrupteur automatique s'éteint en cas de charge complète pour maximiser la durée de vie de la batterie.

### Accrochage

- Attelage polyvalent à usages multiples
- Attelage sur mesure disponible
- Accrochage simple à des charges tels que les rolls et les chariots

## LM100 Caractéristiques techniques

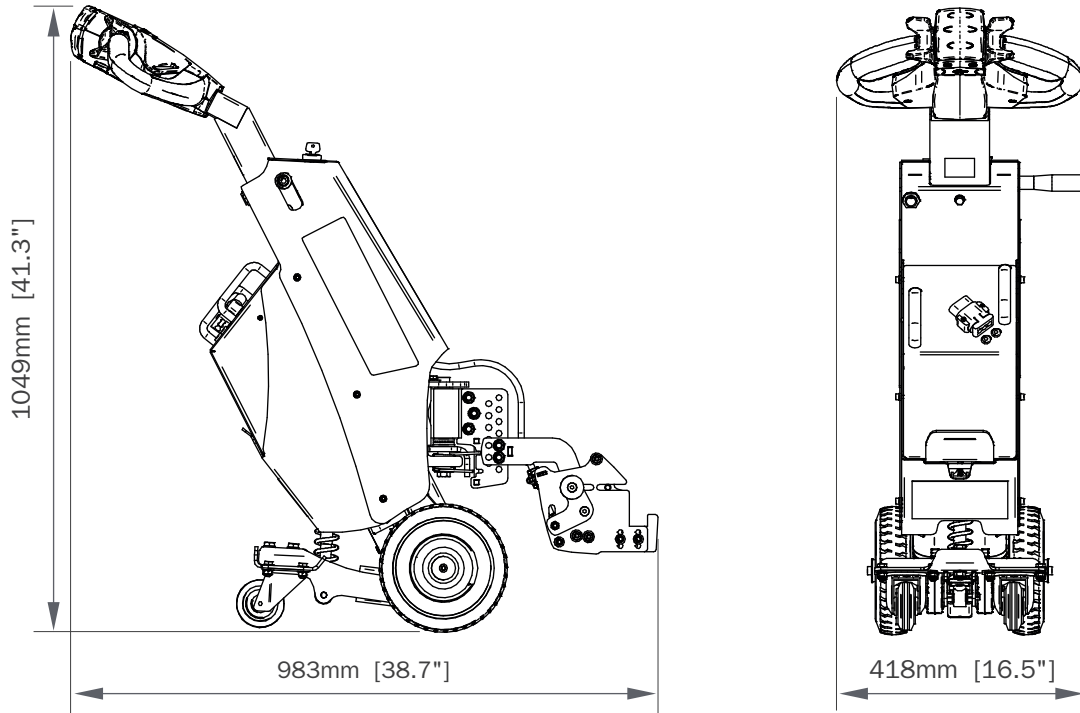

### LM100 Caractéristiques du produit

Machine	Charge maximale	1000 kg
	Puissance de <b>pousse</b> maximale	981
	Puissance de <b>traction</b> maximale	981
	Attelage	Câble
	Degré de pente maximal	30°
Opt	Commande à deux vitesses	✓
Attelage	Attelage sur mesure disponible	✓
	Barre de liaison rigide pour rolls	✓
	Sangles de raccordement Xriss Cross	✓

Opt - Option