

DÉCOUVREZ LE NOUVEAU

SM200+

Avec une conception robuste, le SM200+ compact et polyvalent permet à son utilisateur de bénéficier d'une performance exceptionnelle en termes de contrôle, de puissance et de sécurité.

Ce produit est le modèle le plus récent de notre gamme SmartMover, avec une capacité à déplacer jusqu'à 2000 kg.



Caractéristiques principales

Sécurité

- Bouton anti-écrasement, avertisseur sonore et lumière en option
- Arrêt automatique lorsque les commandes sont relâchées
- Attelage hydraulique pour une sécurité maximale

Performance

- Deux moteurs puissants pour une répartition égale de la puissance
- Angle de braquage à 180° pour un mouvement de précision
- Déplace des charges jusqu'à 2 000 kg

Qualité

- Batterie haute performance
- Pneus anti-crevaison et non marquants.
- Châssis en acier tubulaire et indice IP44

Puissance

- Batterie interchangeable pour un usage 24h/24 et 7j/7 avec charge rapide
- Affichage de niveau de charge en temps réel
- L'interrupteur automatique s'éteint en cas de charge complète pour maximiser la durée de vie de la batterie.

Accrochage

- Attelage hydraulique pour une sécurité maximale de la charge
- Comprend un attelage multifonctionnel en version standard
- Attelage sur mesure disponible

SM200+ Caractéristiques techniques

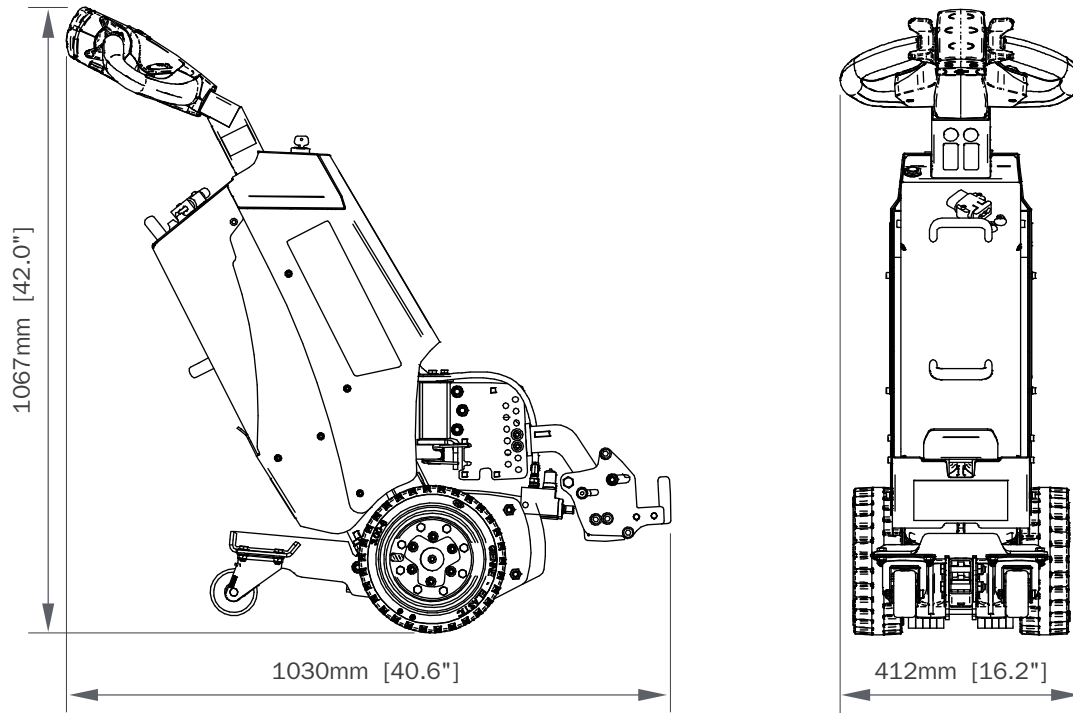

SM200+ Caractéristiques du produit

Machine	Charge maximale	2,000 kg / 4,409 lbs
	Puissance de pousse maximale	1,570
	Puissance de traction maximale	1,570
	Attelage	Hydraulique
	Degré de pente maximal	10°
Options	Commande à deux vitesses	✓
	Lumière clignotante	✓
	Batterie au lithium	✓
Attelage	Attelage - Kit variable hydraulique	✓
	Attelage - Adaptateur droit	✓
	Attelage - Adaptateur angulaire	✓
	Attelage sur mesure disponible	✓