

Table élévatrice à double pantographe

Modèle 2E/2A

Compact avec une course élevée



BOLZONI 

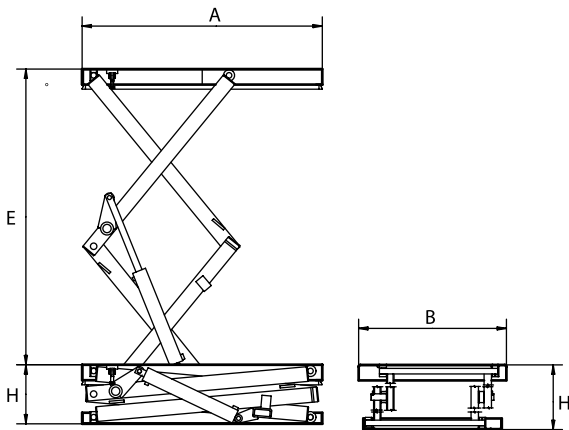

Capacité: 500 Kg - 3000 Kg

- Une barre de sécurité en aluminium stoppe la descente de la plate-forme en cas de contact avec des obstacles
- Vérins hydrauliques à simple effet équipés d'un clapet de sécurité, d'un clapet anti-retour et d'un système de drainage.
- Boîtier de commande basse tension de type "Opérateur présent"
- Butées de blocage mécanique pour des opérations d'entretien et de maintenance en toute sécurité.
- Oeillet(s) de levage amovible(s) pour faciliter la manipulation et l'installation
- Conformité à la directive machines 2006/42CE et aux exigences de sécurité pour les tables élévatrices EN1570-1.

Les doubles pantographes verticaux permettent d'atteindre des élévations importantes sans pour autant augmenter les dimensions du plateau supérieur. Cette typologie de table est essentiellement implantée pour desservir différents étages.

Modèle	Capacité	Élévation	Plateau	Encombr.	Moteur	Vérins	
						n.	diam.
	kg	E mm	A x B mm	H mm	Kw		
Modèle 2E pour charges uniformément réparties							
A2.05.E010	500	1600	1300 x 800	320	0,55	1	60
A2.05.E020	500	1600	1300 x 1000	320	0,55	1	60
A2.05.E025	500	2000	1500 x 800	350	0,55	1	60
A2.05.E026	500	2000	1500 x 1000	350	0,55	1	60
A2.05.E030	500	2000	1700 x 800	350	0,55	1	60
A2.05.E040	500	2000	1700 x 1000	350	0,55	1	60
A2.10.E010	1000	1600	1300 x 800	360	0,75	2	60
A2.10.E020	1000	1600	1300 x 1000	360	0,75	2	60
A2.10.E030	1000	2000	1700 x 800	380	1,10	2	60
A2.10.E040	1000	2000	1700 x 1000	380	1,10	2	60
Modèle 2A pour charges partiellement concentrées							
A2.10.A050	1000	2500	2000 x 1000	450	1,1	2	60
A2.10.A060	1000	2500	2000 x 1200	450	1,1	2	60
A2.10.A280	1000	2900	2500 x 1000	550	3,0	2	70
A2.10.A290	1000	2900	2500 x 1200	550	3,0	2	70
A2.20.A010	2000	1600	1400 x 1000	450	1,1	1	70
A2.20.A020	2000	1600	1400 x 1200	450	1,1	1	70
A2.20.A030	2000	2000	1700 x 1000	500	1,1	2	70
A2.20.A040	2000	2000	1700 x 1200	500	1,1	2	70
A2.20.A050	2000	2400	2000 x 1000	500	1,5	2	70
A2.20.A060	2000	2400	2000 x 1200	500	1,5	2	70
A2.20.A260	2000	2900	2500 x 1200	600	3,0	2	90
A2.20.A280	2000	2900	2500 x 1500	600	3,0	2	90
A2.20.A290	2000	3500	3000 x 1500	650	4,0	2	90
A2.30.A210	3000	1500	1500 x 1200	600	3,0	1	120
A2.30.A220	3000	1800	1800 x 1200	600	3,0	2	90
A2.30.A230	3000	2300	2000 x 1200	600	4,0	2	110
A2.30.A240	3000	2900	2500 x 1200	600	4,0	2	110
A2.30.A250	3000	3500	3000 x 1500	650	4,0	2	110
A2.30.A260	3000	3500	3000 x 2000	650	4,0	2	110

SOLUTIONS PERSONNALISÉES

Grâce à notre expérience et à une large gamme d'options disponibles, nous sommes en mesure de fournir des solutions personnalisées pour améliorer la productivité, l'efficacité et la sécurité afin de répondre à toutes les exigences spécifiques.

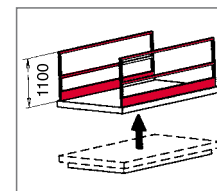

Barrière latérale de sécurité

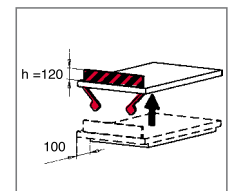

Butée escamotable automatique

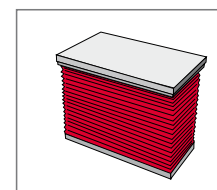

PVC bellow

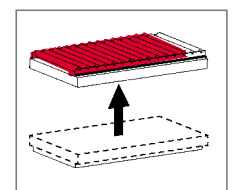

Gravity roller conveyor
Chemin à rouleaux libres

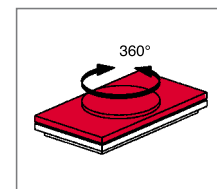

Manual circular turntable

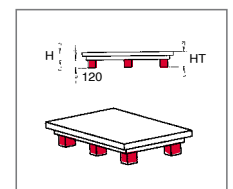

Châssis inférieur enfourchable
des 2 côtés

Bolzoni encourage la recherche et l'innovation durables sur le plan environnemental.

Pour un impact moindre sur l'environnement, les tables élévatrices Bolzoni sont fournies avec une huile hydraulique biodégradable sur demande, et sont toutes équipées de moteurs électriques à haut rendement IE3. Les tables élévatrices sont peintes avec une peinture à base d'eau non toxique et sans solvant. L'usine de tables élévatrices de Bolzoni SpA est certifiée ISO 14001:2015 depuis 2006.

BOLZONI SARL.

3, RUE GUTENBERG - ZA DE LA BUTTE - 91620 NOZAY - FRANCE

Tel. +33 (0)1 78 85 45 74- Fax +33 (0)1 78 85 45 73

www.bolzonigroup.com - sales.fr@bolzonigroup.com

BOLZONI