

La robotique Yale

série  
**MO**

2.500 kg

**Yale**<sup>®</sup>  
People. Products. Productivity.<sup>™</sup>

Transport interne



- Deux modes de fonctionnement, robotisé et manuel
- Technologie CANbus
- Transport horizontal sur courtes et longues distances

## Dimensions du chariot

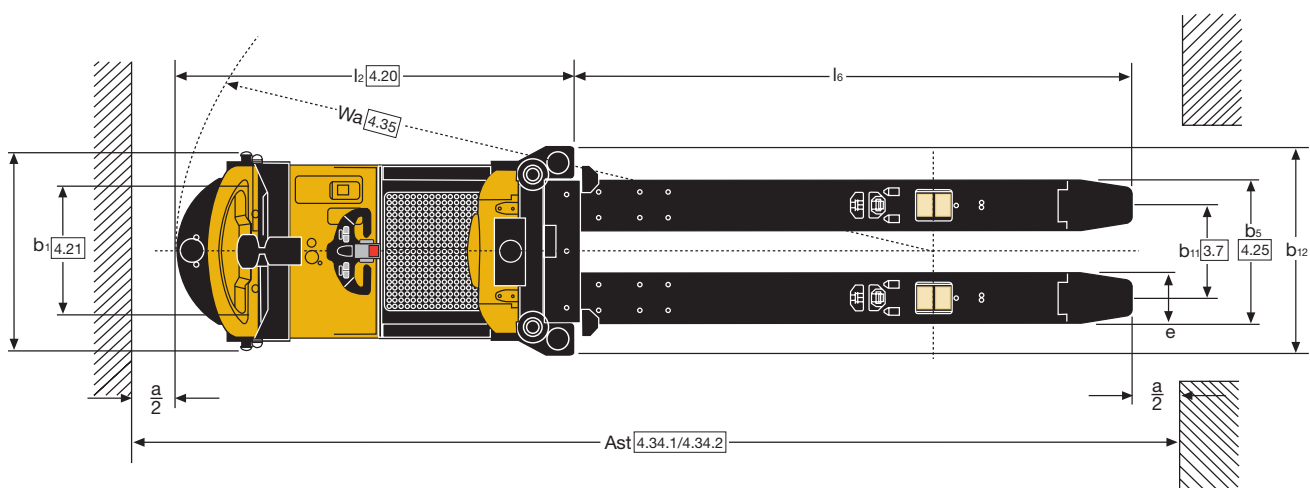
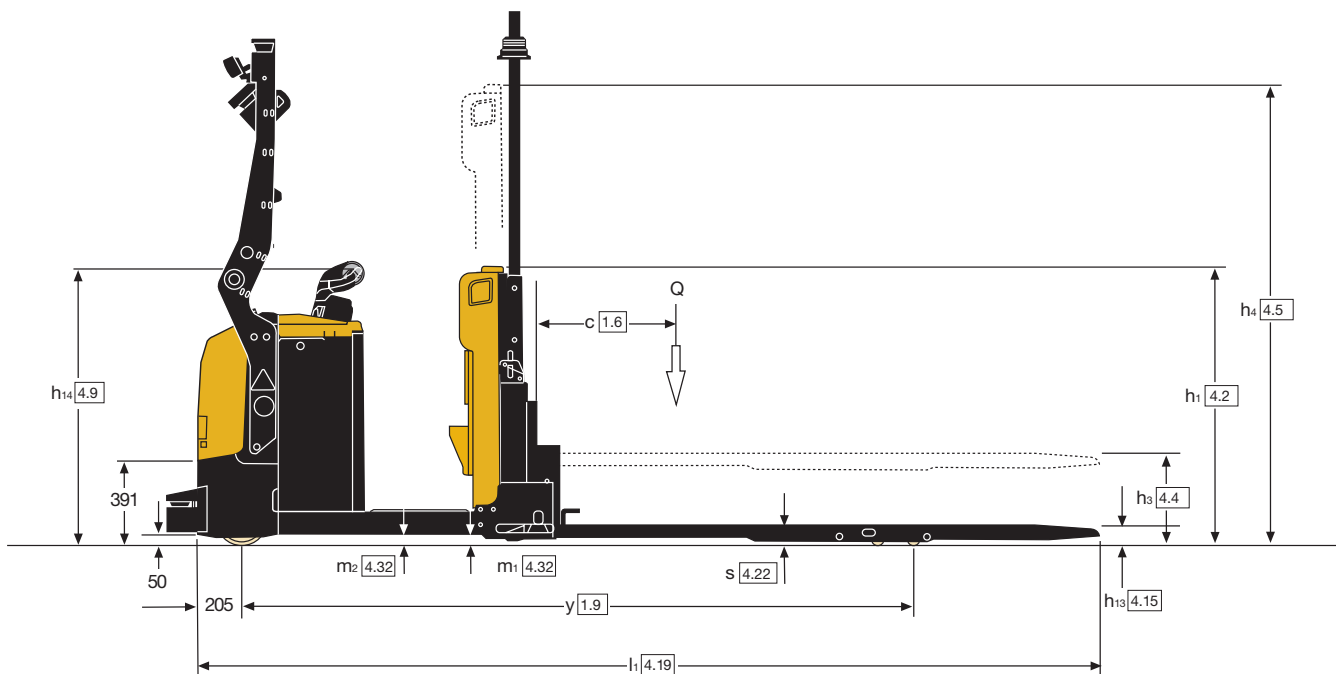

## VDI 2198 - Spécifications générales

Caractéristiques distinctives	1.1	Constructeur (abréviation)		Yale
	1.2	Désignation constructeur		<b>MO25</b>
	1.3	Moteur : électrique (batterie ou réseau), diesel, essence, GPL		Électrique (batterie)
	1.4	Type d'opérateur : manuel, à conducteur accompagnant, debout, assis, transport interne		Transport interne
	1.5	Capacité nominale/charge nominale	Q (t)	2.5
	1.6	Distance du centre de charge	c (mm)	1200 <sup>(1)</sup>
	1.8	Distance de la charge, entre le centre du pont moteur et les fourches	x (mm)	1620
	1.9	Empattement	y (mm)	3208
	Poids	2.1	Poids en service	kg
2.2		Charge par essieu, en charge, avant/arrière	kg	1370 / 2295
2.3		Charge par essieu à vide, avant/arrière	kg	905 / 260
Pneus/châssis	3.1	Pneus : polyuréthane, tophane, Vulkollan <sup>®</sup> , avant/arrière		Vulkollan / Vulkollan
	3.2	Dimensions des pneus avant	ø (mm x mm)	254 x 90
	3.3	Dimensions des pneus arrière	ø (mm x mm)	85 x 90
	3.4	Roues supplémentaires (dimensions)	ø (mm x mm)	150 x 79
	3.5	Nombre de roues, avant, arrière (x = motrices)		1x + 1/4
	3.6	Voie, avant	b <sub>10</sub> (mm)	437
	3.7	Voie, arrière	b <sub>11</sub> (mm)	376
Dimensions	4.2	Hauteur, mât abaissé	h <sub>1</sub> (mm)	2485
	4.4	Levage	h <sub>3</sub> (mm)	120
	4.5	Hauteur, mât déployé	h <sub>4</sub> (mm)	-
	4.8	Hauteur du siège/ Hauteur de plancher	h <sub>7</sub> (mm)	152
	4.9	Hauteur du timon en position de conduite mini./maxi.	h <sub>14</sub> (mm)	1317
	4.15	Hauteur, fourches abaissées	h <sub>13</sub> (mm)	85
	4.19	Longueur hors-tout	l <sub>1</sub> (mm)	3048
	4.20	Longueur jusqu'à la face avant des fourches	l <sub>2</sub> (mm)	1848
	4.21	Largeur hors-tout	b <sub>1</sub> /b <sub>2</sub> (mm)	952
	4.22	Dimensions des fourches ISO 2331	s/e/l (mm)	60 / 184 / 1200
	4.25	Largeur fourches-tablier	b <sub>5</sub> (mm)	560
	4.32	Garde au sol au milieu de l'empattement	m <sub>2</sub> (mm)	25
	4.33	Dimensions de la charge b <sub>12</sub> x l <sub>6</sub> dans le sens transversal	b <sub>12</sub> x l <sub>6</sub> (mm)	800 x 1200 <sup>(1)</sup>
	4.34.1	Largeur d'allée pour palettes 1000 x 1 200 dans le sens transversal	A <sub>st</sub> (mm)	5190
	4.34.2	Largeur d'allée pour palettes 800 x 1 200 dans le sens en longueur	A <sub>st</sub> (mm)	5162 <sup>(1)</sup>
4.35	Rayon de braquage	W <sub>a</sub> (mm)	3413 <sup>(1)</sup>	
Données relatives aux performances	5.1	Vitesse de déplacement, en charge/à vide	km/h	5.4
	5.1.1	Vitesse de déplacement en charge/à vide, vers l'arrière	km/h	2.8
	5.2.1	Vitesse de levée en charge / à vide (avec fourches)	m/s	0.023 / 0.039
	5.3.1	Vitesse de descente, en charge / à vide (avec fourches)	m/s	0.038 / 0.018
	5.7	Performances en rampe, en charge/à vide	%	6 / 20
	5.8	Pente maxi. surmontable en charge/à vide	%	3 / 3
	5.9	Temps d'accélération, en charge/à vide	s	8.9 / 5.5
5.10	Frein de service		Electromagnétique	
Moteur électrique	6.1	Spécifications du moteur de traction S2 60 min	kW	2.6
	6.2	Spécifications du moteur de levage à S3 15 %	kW	1.2
	6.3	Batterie selon DIN 43531/35/36 A, B, C, non		no
	6.4	Tension batterie/capacité nominale K5	(V)/(ah)	24 / 620
	6.5	Poids de la batterie	kg	480
	6.6	Consommation d'énergie selon le cycle VDI <sup>(2)</sup>	kWh/h @Nb de cycles	1.13
8.1	Type d'unité motrice		Variateur CA / Automatisation pilotée par Balyo	
10.7	Niveau de pression sonore à l'oreille de l'opérateur selon EN 12053	dB(A)	< 67.5	

<sup>(1)</sup> Valable pour 2 palletes = 2400 mm

<sup>(2)</sup> Valeurs obtenues pour 40 cycles

**Toutes les valeurs sont des valeurs nominales auxquelles peuvent s'appliquer des tolérances. Pour de plus amples informations, veuillez contacter le fabricant.**

**Les produits Yale peuvent faire l'objet de modifications sans préavis.**

**Certains des chariots élévateurs illustrés peuvent présenter des équipements en option.**

**Ces valeurs peuvent varier selon les diverses configurations.**

# série MO

Modèle : MO25



## Robotique

Ce chariot est équipé du système de robotique Yale. Nos solutions sont basées sur la gamme de chariots à conduite manuelle Yale bien connue. Cette conception à deux modes offre à la fois souplesse de fonctionnement et simplicité d'entretien, notre réseau de concessionnaires agréés étant déjà familiarisé avec 90 % des systèmes mécaniques et électriques de chaque chariot robotisé. Dans le cadre de l'accompagnement avant la vente, nos spécialistes en systèmes de magasinage sont disponibles pour se rendre sur site afin de recueillir les informations nécessaires et si besoin proposer des solutions.

## Productivité

- Le puissant moteur de traction à courant alternatif de 2.6 kW : il offre une accélération, un freinage et une vitesse de déplacement très performants. Ces modèles sont idéalement adaptés aux arrêts et redémarrages fréquents.
- La direction électrique nécessitant peu d'efforts et a réduction automatique de la vitesse en virages assurent une excellente maniabilité et une productivité élevée.

## Ergonomie

- La commande scooter, dotée d'une direction électrique. L'opérateur reste toujours à l'intérieur des limites du chariot : il est ainsi bien protégé. Ce principe réduit également la pénibilité et augmente la productivité.
- La grande plate-forme suspendue offre un plus grand confort de travail à l'opérateur et permet une traversée plus facile, ce qui permet d'optimiser la collecte des deux côtés.

## Coût d'exploitation

- Les commandes des systèmes intégrées (variateur Combi MOSFET à double technologie, moteurs de traction à courant alternatif et

moteurs de pompe à courant continu) augmentent l'efficacité énergétique.

- Le freinage par régénération permet de réduire l'utilisation du frein de service et assure la dissipation thermique du moteur de traction, ce qui allonge la durée de vie des éléments vitaux.
- Les moteurs et les variateurs sont protégés contre les dégâts et les débris, ce qui réduit les coûts d'entretien et de réparation.

## Fiabilité

- Son châssis solide et ses éléments de qualité garantissent une fiabilité et une durabilité à long terme.
- Une solide plaque pare-chocs enveloppante protège le chariot des chocs et des dommages et minimise les coûts de réparation.
- Les systèmes électroniques du chariot, connecteurs électriques étanches et capteurs et interrupteurs à effet Hall) sont tous protégés contre les dégâts. Résultat : une excellente fiabilité, une productivité optimale et des coûts d'entretien réduits.

## Facilité d'entretien

- Le système CAN bus et le système de diagnostic peuvent être commandés et supervisés via la console ou un seul point de connexion. Les codes d'anomalie peuvent être affichés sur la console en vue de leur identification lors de la maintenance.
- Le moteur de traction à courant alternatif nécessite très peu d'entretien et est doté d'une protection thermique intégrée. Il est totalement étanche, ce qui le protège des dommages et des débris et minimise les temps d'immobilisation pour la maintenance

## Les options disponibles comprennent :

- Fonction d'approche lente avec boutons de marche avant à vitesse lente.

## Divers

- Clavier
- Extraction latérale de batterie
- Pare-chocs au niveau du sol (pare-chocs en caoutchouc)
- Pare-chocs à mi-hauteur (pare-buffle)
- Barre de support universel sur le compartiment moteur
- Différentes roues motrices
- Divers compartiments de rangement
- Options garantie standard et extension de garantie

**HYSTER-YALE UK LIMITED** opérant sous la dénomination **Yale Europe Materials Handling**  
Centennial House, Frimley Business Park,  
Frimley, Surrey, GU16 7SG, Royaume-Uni.

Tel: +44 (0) 1276 538500 Fax: +44 (0) 1276 538559

[www.yale-forklifts.eu](http://www.yale-forklifts.eu)

Référence publication 220990707 Rév.00 Imprimé au Les Pays-Bas (1018HG) FR.

**Sécurité.** Ce chariot est conforme aux normes européennes en vigueur. Ces spécifications peuvent faire l'objet de modifications sans préavis.

Yale, VERACITOR et  sont des marques déposées. "DES HOMMES, DES PRODUITS, DE LA PRODUCTIVITÉ", PREMIER, Hi-Vis et CSS sont des marques déposées aux États-Unis et sur certains autres territoires. MATERIALS HANDLING CENTRAL et MATERIAL HANDLING CENTRAL sont des marques de service déposées aux États-Unis et sur certains autres territoires.

 est un copyright déposé. © Yale Europe Materials Handling 2018. Tous droits réservés. Le chariot illustré est équipé d'options. Pays d'immatriculation : Angleterre et Pays de Galles. Numéro d'immatriculation de la société : 02636775

